

TOPCOM[®]

MAGIO 100



MANUAL DE USUARIO

Las características descritas en este Manual pueden ser objeto de futuras modificaciones

1 Antes del uso Inicial

Este aparato se ha diseñado y fabricado cumpliendo con la norma 98/ 482/EC, referente a la conexión Pan Europea de una terminal para la Red Pública de Telefonía Conmutada (PSTN) y siguiendo las pautas establecidas por la Directiva 1999/5/EC sobre los equipos electrónicos de radio y el reconocimiento recíproco de su conformidad. No obstante, debido al hecho de que hay algunas diferencias en las PSTN de un país a otro, las medidas de verificación en si mismas no establecen una garantía incondicional para el funcionamiento óptimo en cada punto de conexión de la PSTN de cualquier país

2 Instrucciones de Seguridad

Tenga cuidado con el cumplimiento de estas notas de consejo y si es necesario páselas a una tercera parte.

- No ponga la unidad básica en una habitación con humedad o a una distancia de menos de 1,5 m de una fuente de agua.
Mantenga el agua alejada del teléfono.
- No use el teléfono en entornos donde haya riesgo de explosión.
- Limpie el teléfono con un trapo ligeramente húmedo o con un trapo antiestático. No use nunca agentes limpiadores o disoluciones abrasivas.

3 Eliminación del equipo (medio ambiente)

Al final del ciclo de la vida del producto, no debe tirarlo a la basura normal de la casa, sino llevarlo a un punto de recogida para reciclaje de productos eléctricos y electrónicos. El símbolo en el producto, la guía de usuario y/o la caja indican esto.



Alguno de los materiales del producto se pueden reutilizar si los lleva a un punto de reciclaje. Reutilizando algunas piezas o materias primas de productos usados puede hacer una contribución importante a la protección del medio ambiente.

Por favor contacte con las autoridades locales en caso de que necesite más información sobre los puntos de recogida de su zona.

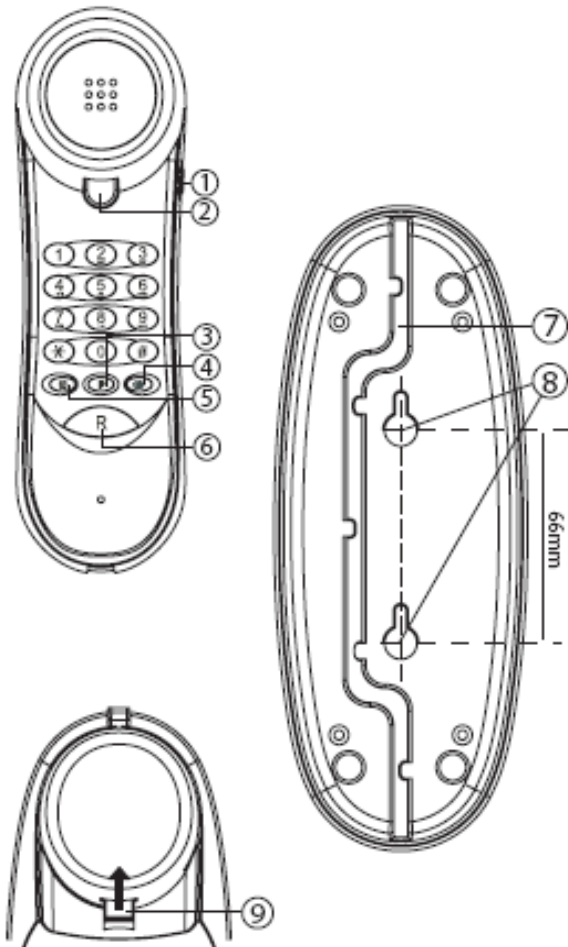

4 Botones (ver figura de la izquierda)

1. Interruptor de Volumen de Hi-Lo
2. Gancho Conmutador
3. Botón de Pausa
4. Botón de Volver a Marcar
5. Botón de Silencio
6. Botón de Destello

5 Instalación

Enchufe el cable ensortijado en el microteléfono y el otro extremo en el enchufe de la pared de su proveedor de red.

6 Volumen del timbre

Se puede ajustar el volumen del timbre por medio del interruptor de Volumen de Timbre (6) en el lateral del teléfono (Hi-, Lo-).

7 Volver a marcar el último número

Para volver a marcar el último número marcado:



Descuelgue el microteléfono.



Se marcará automáticamente el último número marcado.

8 Pausa

Cuando esté conectado al panel de distribución o para ciertos servicios de red puede necesitar insertar una pausa en la secuencia de marcado para dejar tiempo para conectar a la línea externa.

Cuando esté marcando un número, pulse una vez el botón de PAUSA cuando sea necesario introducir una pausa. Cuando esté marcando un número, se añadirá automáticamente la pausa.

9 Desactivación del micrófono (silencio)

Durante la conversación



Ahora puede hablar libremente sin que le oiga el comunicante.



Puede volver a su conversación.

10 Tecla de Destello

Pulse para usar ciertos servicios como 'Llamada en Espera' (si su compañía telefónica proporciona este servicio); o para pasar llamadas telefónicas cuando esté usando una central telefónica (PABX).

11 Montaje en la pared

- Saque y gire el gancho de montar en la pared (9).
- Vuelva a ponerlo en su sitio.
- Marque los sitios para montarlo en la pared como se muestra (8)
- Taladre agujeros, encaje las clavijas de la pared y atornille los tornillos.
- El cable del teléfono se puede fijar en la ranura (7) de la parte de atrás del teléfono dependiendo de la posición de conexión del teléfono.

12 Datos técnicos

Opciones de marcado: solo DTMF (tono)

Destello: 100ms

13 Garantía Topcom

1.1 Periodo de garantía

Las unidades Topcom tienen un periodo de garantía de 24 meses. El periodo de garantía empieza el día que se compra la unidad nueva. La garantía en las baterías está limitada a 6 meses desde la compra. Los Consumibles o defectos que tienen un efecto insignificante para el funcionamiento o valor del equipo no están cubiertos. La garantía se tiene que probar presentando el recibo original de compra, en el que se indique la fecha de compra y el modelo del aparato.

1.2 Tratamiento de la garantía

La unidad defectuosa hay que devolverla al centro de reparación de Topcom incluyendo una nota de compra válida.

Si el aparato desarrolla un fallo durante el periodo de garantía, Topcom o su centro de reparación designado oficialmente repararan cualquier defecto causado por fallos materiales o de fabricación gratis.

Topcom satisfará a su discreción sus obligaciones de garantía reparando o cambiando las unidades o piezas de las unidades defectuosas. En caso de cambio, el color y modelo pueden ser diferentes de la unidad original comprada. La fecha de compra inicial determinará el comienzo del periodo de garantía. No se ampliará el periodo de garantía si se cambia o repara la unidad por Topcom o sus centros de reparación designados.

1.3 Exclusiones de la garantía

Los daños o defectos causados por tratamiento o utilización incorrectos y los daños resultantes del uso de piezas o accesorios no originales no recomendados por Topcom no están cubiertos por la garantía.

Los teléfonos inalámbricos de Topcom están diseñados para funcionar solo con baterías recargables. El daño causado por el uso de baterías no recargables no está cubierto por la garantía.

La garantía no cubre los daños causados por factores externos, como rayos, agua y fuego, ni los daños causados durante el transporte.

No se podrá reclamar la garantía si se ha cambiado, quitado o si ha quedado ilegible el número de serie de las unidades.

Cualquier reclamación de la garantía se invalidará si la unidad ha sido reparada, alterado o modificado por el comprador o por centros de reparación no cualificados o no designados oficialmente por Topcom.



El sello CE corrobora la conformidad del equipo con los requerimientos básicos de la directiva R&TTE.

DECLARATION OF CONFORMITY

We, Topcom Europe Nv, Grauwmeer 17 , 3001 Heverlee , Belgium, declare that our product :

Model type: Magio 100

is in compliance with the essential requirements and other relevant provisions of the R&TTE directive 1999/5/EC and carries the CE mark accordingly.

Supplementary information:

The product complies with the requirements of:

- EN 55022 : 1998+A1+A2
- EN 55024 : 1998+A1+A2

Date: 27/10/2006
Place: Heverlee , Belgium
Name: Verheyden Geert
Function: Technical Director

Signature:

European contact: Topcom Europe Nv, R&D department, Research Park, Grauwmeer 17, 3001 Heverlee, Belgium. Tel : +32 16 398920 , Fax : +32 16 398939